



Halm-Oboe

Musizieren auf Strohhalmen.

Du brauchst dafür:

- Einen bunten Strohhalm
- Joghurtbecher, Papier oder Schlauch
- Schere

So geht's:

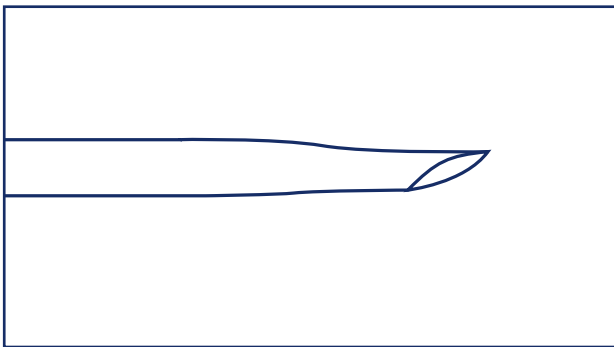

- Drück den Trinkhalm an einem Ende platt

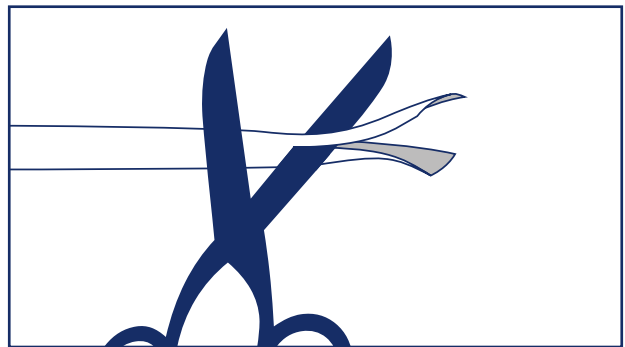

- Schneide den platten Teil von den Rändern her in Richtung Mitte schräg zu
- Jetzt hast du zwei aufeinander liegende Blätter, die du durch kräftiges Blasen in Schwingung versetzen kannst – das klingt fast wie eine echte Oboe

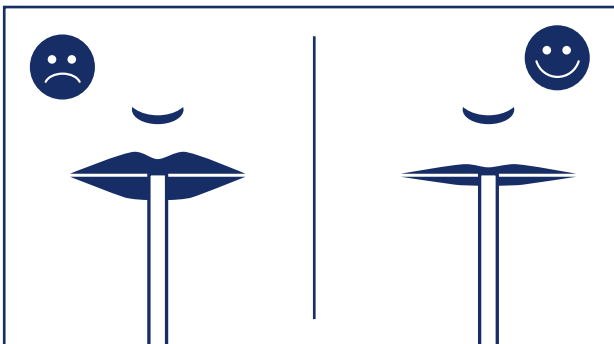

- Leg' die Lippen so aufeinander, dass man das Rot fast nicht mehr sieht
- Nun pustest du vorsichtig in die beiden Blätter

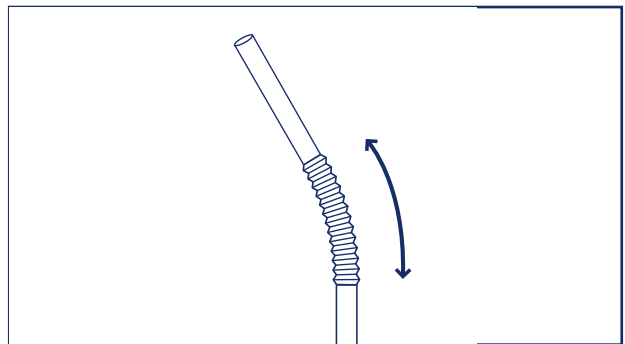

- Verändere den Ton, indem du den Strohhalm an der Knickstelle auseinander ziehst oder wieder zusammen schiebst

Du kannst den Ton auch verändern, wenn du den Strohhalm auf einem zum Trichter geformten Stück Papier befestigst (aber nicht an der Seite mit den Einschnitten).